

## AUSBAU

### MODUL ENTRIEGELT

**HINWEIS:** Wenn ein neues Lenkschlossmodul installiert wurde, muss auch ein neues elektronisches Zündschloss (WIN) eingebaut werden.

**HINWEIS:** Für Steuergeräte- und Programmierungsaustauschreihenfolge (Siehe Kapitel 08 Elektrik / 8.5E Elektronische Steuergeräte - Standardverfahren).

1. Die Lenksäulenabdeckung ausbauen (Siehe Kapitel 23 - Karosserie/Instrumententafel/KNIESCHUTZ - Ausbau).
2. Die Befestigungsschrauben (2) der Lenksäulenabdeckungsverstärkung lösen. Die Lenksäulen-Verstärkung (1) entfernen.

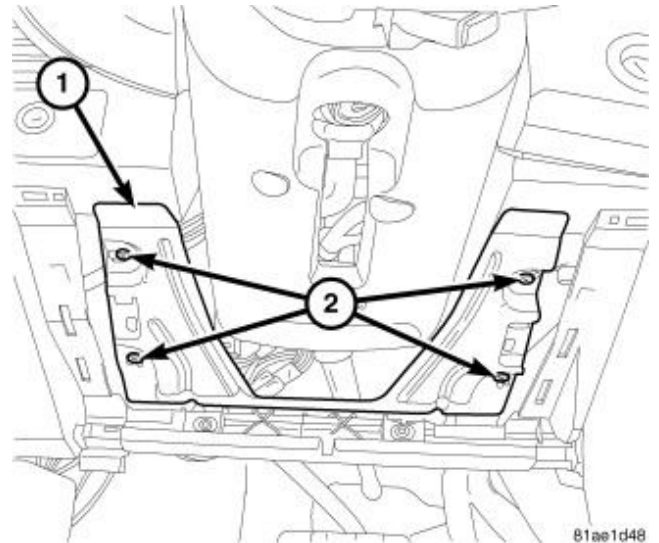

3. Den Zündschlüssel in das Zündschloss stecken. Dies veranlasst, dass der Arretierbolzen des Lenkschlosses in die entriegelte Stellung gebracht wird. Den Zündschlüssel im Zündschloss lassen, während das Lenkschloss ausgebaut wird.
4. In jede Entriegelungsöffnung (4) an der Modulhalterung einen passenden Dorn (maximal 5 mm (32/1 Zoll) im Durchmesser) einführen. Jeden Dorn bis zum Anschlag einführen und stecken lassen. Auf diese Weise werden die zwei Federclips niedergedrückt, die das Lenkschloss am Befestigungshalter sichern.

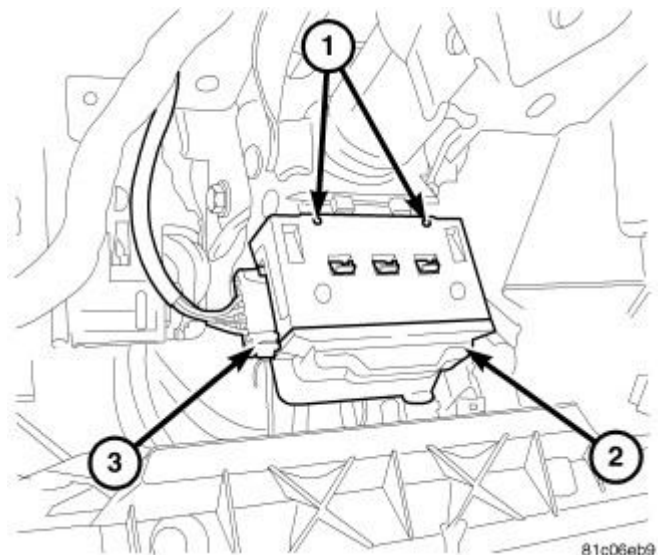

5. Das Modul durch Hin- und Her-Bewegung so weit zur Basis der Lenksäule hin schieben, bis es sich nicht mehr im Befestigungshalter befindet.
6. Das Lenkschloss von der Lenksäule abbauen.
7. Den Kabelbaum-Steckverbinder (3) abziehen und das Lenkschloss ausbauen.