

MODUL BLOCKIERT

HINWEIS: Wenn ein neues Lenkschlossmodul installiert wurde, muss auch ein neues elektronisches Zündschloss (WIN) eingebaut werden.

HINWEIS: Für Steuergeräte- und Programmierungsaustauschreihenfolge (Siehe Kapitel 08 Elektrik / 8.5E Elektronische Steuergeräte - Standardverfahren).

1. Die Lenksäule ausbauen (Siehe Kapitel 19 - Lenkung/Säule - Ausbau).

2. Ein 12.7mm (1/2 Zoll) starkes Loch in der linken Ecke über dem "M" der Mercedes Benz-Prägung bohren.

3. Mit einem Dorn das Getriebe gegen den Uhrzeigersinn drehen, bis es nicht mehr weiter gedreht werden kann.

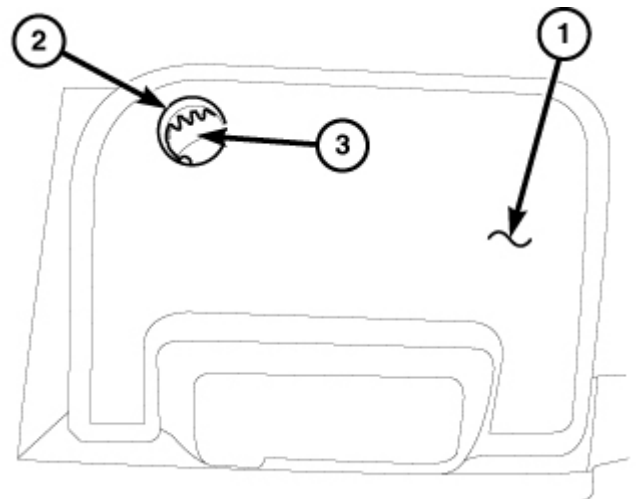

4. In jede Entriegelungsöffnung (4) an der Modulhalterung einen passenden Dorn (maximal 5 mm (32/1 Zoll) im Durchmesser) einführen. Jeden Dorn bis zum Anschlag einführen und stecken lassen. Auf diese Weise werden die zwei Federclips niedergedrückt, die das Lenkschloss am Befestigungshalter sichern.

5. Das Modul durch Hin- und Her-Bewegung so weit zur Basis der Lenksäule hin schieben, bis es sich nicht mehr im Befestigungshalter befindet.

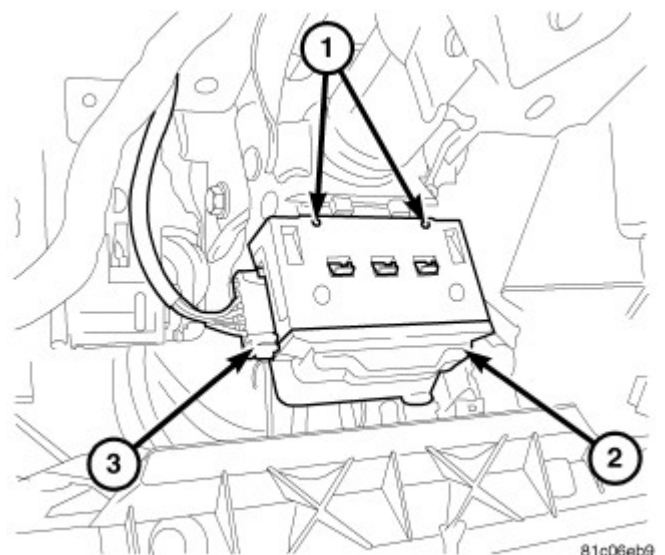

6. Das Lenkschloss von der Lenksäule abbauen.

7. Den Kabelbaum-Steckverbinder (3) abziehen und das Lenkschloss ausbauen.